

ТЕХОСНОВА

620026, г. Екатеринбург, ул. 8 Марта, д.13, оф.617. ИНН 6671064042, КПП 667101001, БИК 044525999

Заказчик: Муниципальное
казенное учреждение
«Благоустройство и
жилищно-коммунальное хозяйство
Березовского городского округа»

Комплексное благоустройство дворовой территории в г. Березовский, ул. Гагарина, 2, 2а, 2б

РАБОЧАЯ ДОКУМЕНТАЦИЯ

196.04-03-2018-ГП

| Изм. | № док. | Подп. | Дата |
|------|--------|-------|------|
| | | | |
| | | | |
| | | | |

2018

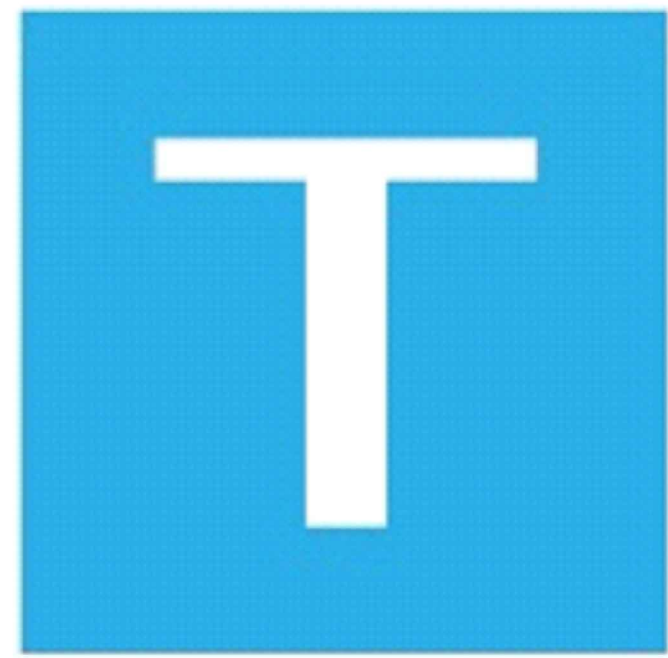

ТЕХОСНОВА

620026, г. Екатеринбург, ул. 8 Марта, д.13, оф.617. ИНН 6671064042, КПП 667101001, БИК 044525999

Заказчик: Муниципальное
казенное учреждение
«Благоустройство и
жилищно-коммунальное хозяйство
Березовского городского округа»

Комплексное благоустройство дворовой территории в г. Березовский, ул. Гагарина, 2, 2а, 2б

РАБОЧАЯ ДОКУМЕНТАЦИЯ

196.04-03-2018-ГП

Директор

А.А. Волков

Главный инженер проекта

Е.В. Полуяхтов

| Изм. | № док. | Подп. | Дата |
|------|--------|-------|------|
| | | | |
| | | | |
| | | | |

2018

Содержание общих данных

| Лист | Содержание | Лист |
|------|--|------|
| 1.1 | Содержание общих данных | |
| 1.2 | Ведомость рабочих чертежей основного комплекта | |
| 1.3 | Общие указания | |
| | | |
| | | |
| | | |
| | | |
| | | |
| | | |
| | | |
| | | |
| | | |
| | | |
| | | |
| | | |
| | | |
| | | |
| | | |
| | | |
| | | |
| | | |
| | | |

| | | | | | | | | | | | | |
|---------------|----------------|---------------|---|---------|-----------|-------|---------|------|---|--------|------|--------|
| Инв. N подкл. | Подпись и дата | Взаим. инв. N | | | | | | | 196.04-03-18-ГП | | | |
| | | | г. Березовский, ул. Гагарина, 2, 2а, 2б | | | | | | | | | |
| | | | Изм. | Кол.уч. | Лист | N док | Подпись | Дата | Комплексное благоустройство дворовой территории | Стадия | Лист | Листов |
| | | | Разраб. | | Полуяхтов | | | | | Р | 1.1 | |
| | | | Нор.контр. | | Волков | | | | | | | |
| | | | Нач.отд. | | Полуяхтов | | | | | | | |
| | | | ГИП | | Полуяхтов | | | | | | | |
| | | | | | | | | | Общие данные | | | |
| | | | | | | | | |  | | | |

ОБЩИЕ УКАЗАНИЯ

1. Система высот - Балтийская.
2. Система координат - местная.
3. Данным проектом предусматривается комплексное благоустройство дворовой территории домов №2, 2а, 2б по ул. Гагарина г. Березовский.
4. План благоустройства территории выполнен на основании разбивочного плана.

Проектом благоустройства принято:

- устройство проездов из горячего асфальтобетона, тип ПД-4* с установкой бетонного бортового камня БР100.30.15;
- устройство тротуара из асфальтобетона, тип ПТ-2 с установкой бортового камня БР100.20.8;
- устройство отмостки из асфальтобетона, тип ПТ-1 с установкой бортового камня БР100.20.8;
- устройство газонов;
- установка светильников;
- замена скамеек и урн у подъездов на новые;
- ремонт 9 колодцев.

5. Освещение дворовой территории:

- установка светильников ДБП-12w с оптико-акустическим датчиком 4000К 900Лм IP65 или аналогичный у подъездов жилого дома №2 (4 штуки), у подъездов жилого дома №2б (1 штука) в замен существующих.

Для монтажа светильников учесть сверление стены толщиной 510мм, прокладку кабеля СИП-1 1x16+1x25-0,6/1,0 10м, гофру 2м для прохода стены и прокладки кабеля по фасаду здания.

Работы по демонтажу старых светильников будут произведены силами заказчика.

| | | | | | | | | |
|-------------|----------------|---------------|-------|---------|------|-----------------|-----|------|
| Инв. N подл | Подпись и дата | Взаим. инв. N | | | | | | Лист |
| | | | | | | 196.04-03-18-ГП | 1.3 | |
| Изм. | Кол. | Лист | N док | Подпись | Дата | | | |

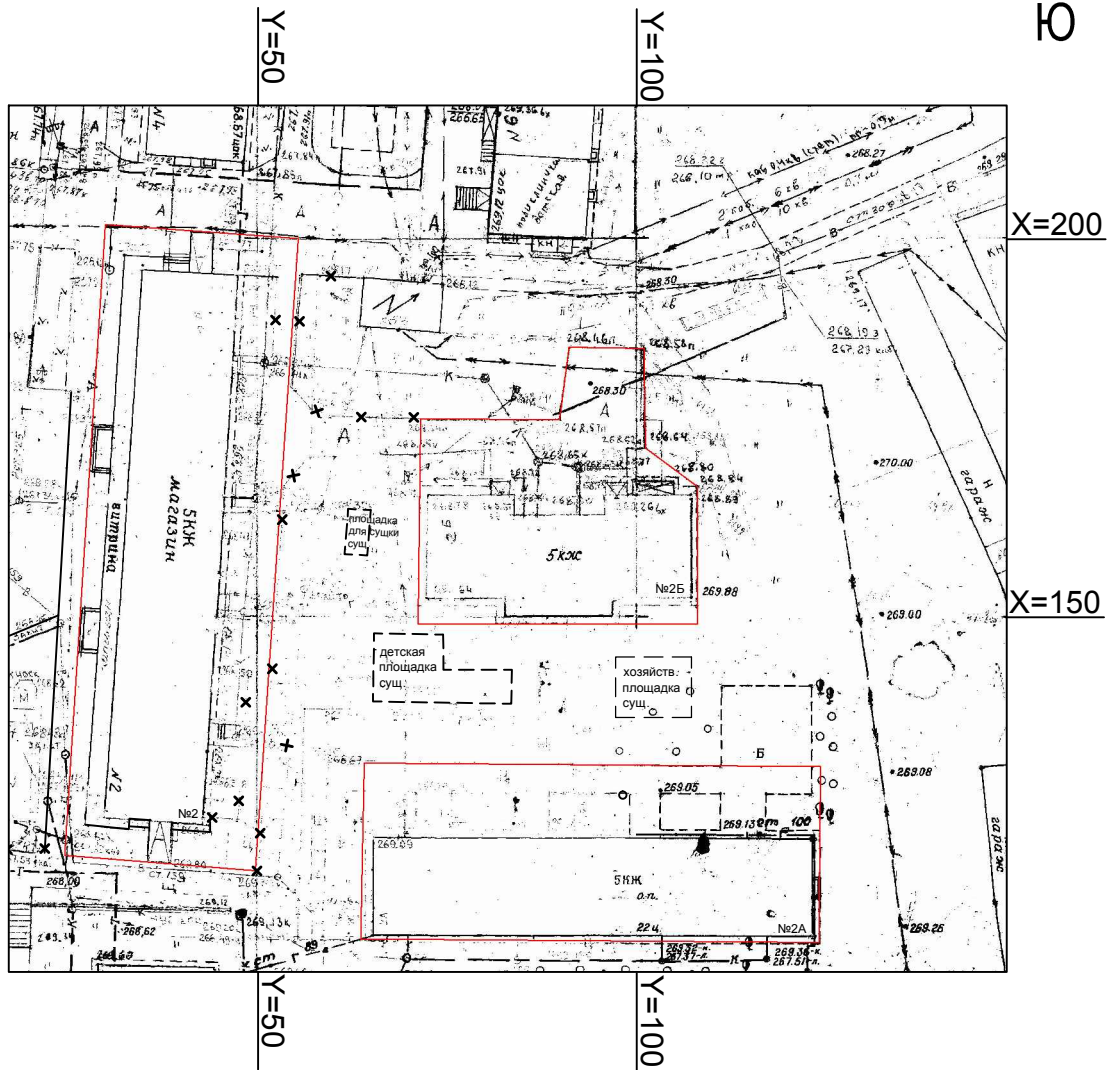
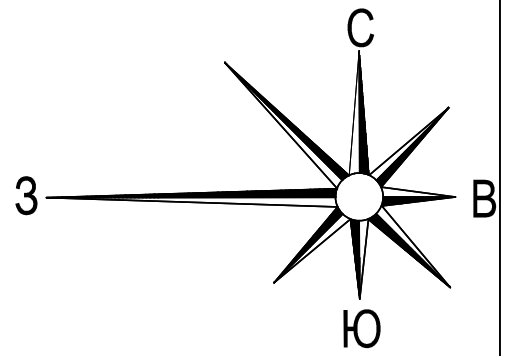

- 1). Система высот - Балтийская.
- 2). Система координат - местная.

Инв. N подл. / Подпись и дата / Взаим. инв. N

| | | | | | |
|------------|---------|-----------|-------|---------|------|
| | | | | | |
| Изм. | Кол.уч. | Лист | Идок. | Подпись | Дата |
| Разраб. | | Полуяхтов | | | |
| Нор.контр. | | Волков | | | |
| Нач.отд. | | Полуяхтов | | | |
| | | | | | |
| | | | | | |

196.04-03-18-ГП

г.Березовский, ул. Гагарина 2, 2а,2б

Комплексное благоустройство
дворовой территории

| | | |
|--------|------|--------|
| Стадия | Лист | Листов |
| Р | 2 | 3 |

Схема генплана. М1:1000



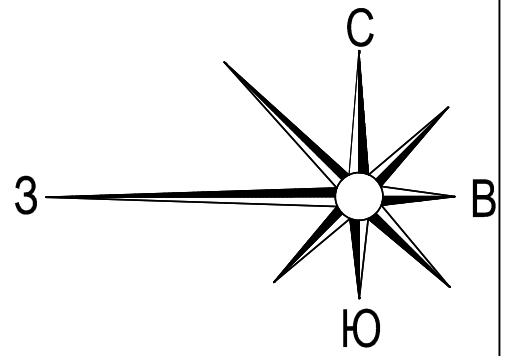

Условные обозначения

- Разбор проезжей части дороги
- Разбор тротуара
- Демонтаж бортового камня
- Ремонтируемый колодец

Ремонт колодцев:

- №1,2,3,4 - установка КЦО1-1шт. и люка;
- №5,7,8,9 - установка КЦО1-2шт. и люка;
- №6 - замена люка.

- 1). Система высот - Балтийская.
- 2). Система координат - местная.

Инв. N подл. / Подпись и дата / Взаим. инв. N

| | | | | | |
|------------|---------|-----------|-------|---------|------|
| Изм. | Кол.уч. | Лист | Идок. | Подпись | Дата |
| Разраб. | | Полуяхтов | | | |
| Нор.контр. | | Волков | | | |
| Нач.отд. | | Полуяхтов | | | |

196.04-03-18-ГП

г.Березовский, ул. Гагарина 2, 2а,2б

Комплексное благоустройство
дворовой территории

| | | |
|--------|------|--------|
| Стадия | Лист | Листов |
| Р | 2 | 3 |

Схема демонтажа, ремонта
покрытий, бортовых камней и
колодцев. М1:1000



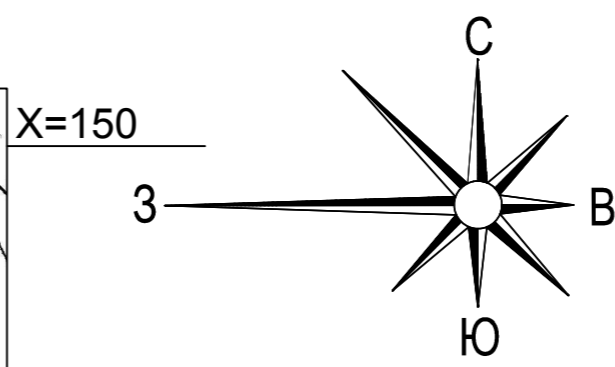
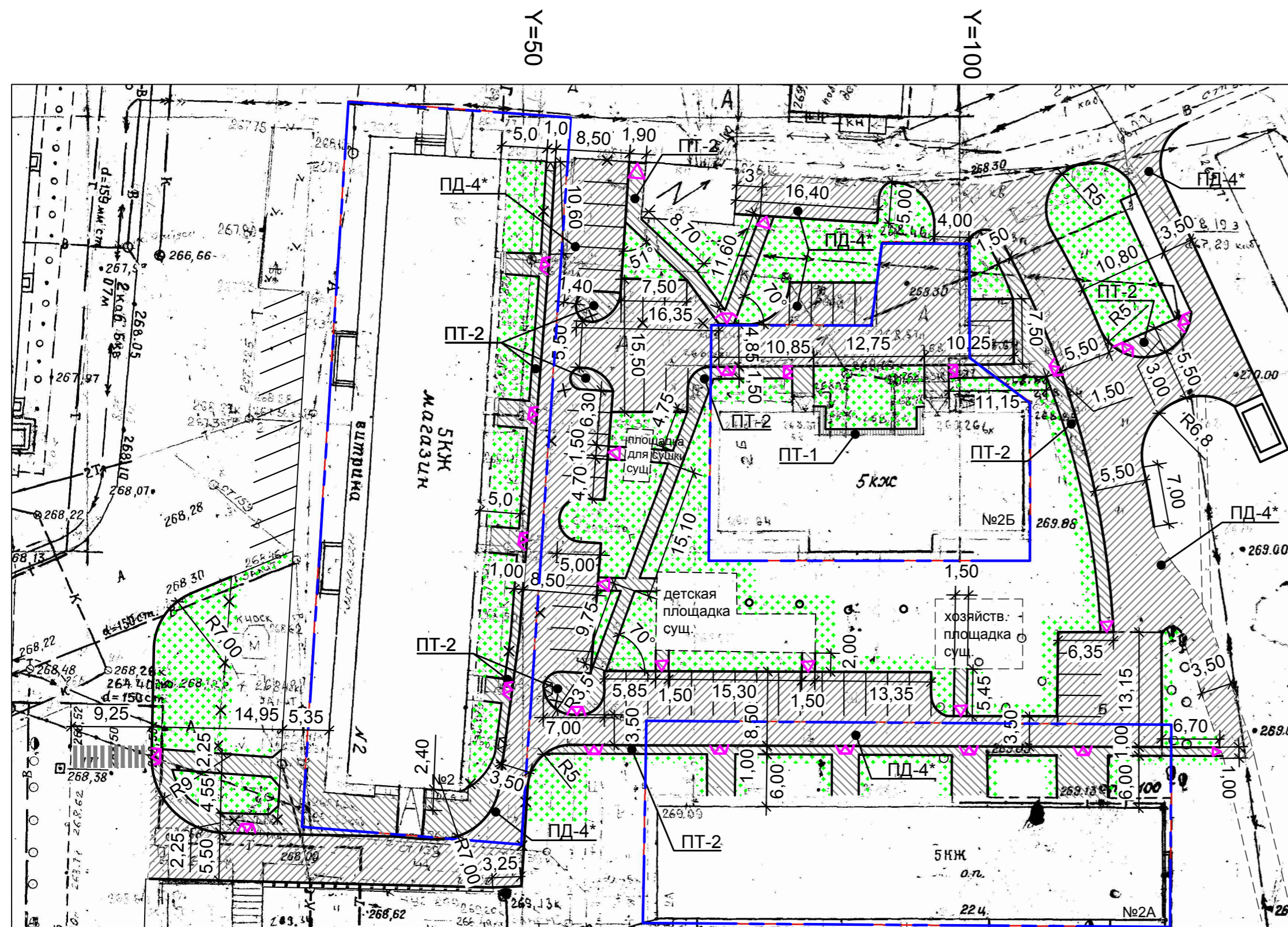

| ДЕТАЛИ ПОКРЫТИЙ | | | | |
|----------------------|---------------|--|------------------|--------------------|
| Наименование | Сечение | Слои дорожной одежды | Толщина слоя, мм | Примечание |
| Проезжая часть дорог | | | | |
| ПД-4* | а/б | Горячая смесь для плотного асфальтобетона тип А марки II. Щебень фракции 20...40мм, обработанный эмульсией ЭБК-2 по способу пропитки Щебень фракции 40...70мм уложенный по способу заклинки Уплотненный грунт | 50 80 300 | |
| Тротуары | | | | |
| ПТ-1 | а/б | Горячая смесь для плотного асфальтобетона тип В марки II. Основание под отсыпку из щебня фракции 10-20мм обработанный эмульсией ЭБК-2 по способу пропитки Уплотненный грунт | 50 150 | устройство отсыпки |
| ПТ-2 | а/б | Горячая смесь для плотного асфальтобетона тип В марки II. Основание под отсыпку из щебня фракции 10-20мм обработанный эмульсией ЭБК-2 по способу пропитки Уплотненный грунт | 50 150 | |
| Площадки | | | | |
| ПП-2 | песчаное | Песок Щебень фракции 10-20 мм Уплотненный грунт | 100 100 | |
| Газоны | | | | |
| ПГ | газон обычный | Растительный грунт | 150 | |

ВЕДОМОСТЬ МАЛЫХ АРХИТЕКТУРНЫХ ФОРМ И ПЕРЕНОСНЫХ ИЗДЕЛИЙ

| Поз | Наименование | Обозначение | Кол | Примечание |
|-----|-------------------------|-------------|-----|-----------------|
| 1 | Скамья | 2211 | 2 | КСИЛ или аналог |
| 2 | Урна | 1311 | 2 | КСИЛ или аналог |
| 3 | Светодиодный светильник | | 5 | |

План расположения малых архитектурных форм и переносных изделий

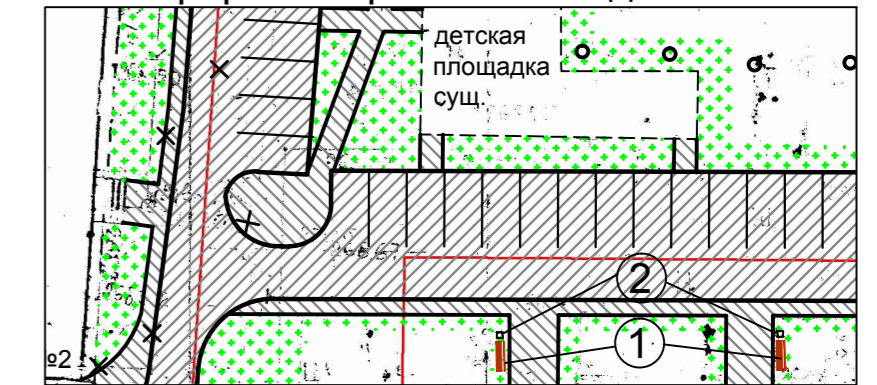

Условные обозначения:

- Понижение бортового камня
- Граница отвода земельного участка под жилой дом

УЗЛЫ ПРИМЫКАНИЯ ПОКРЫТИЙ

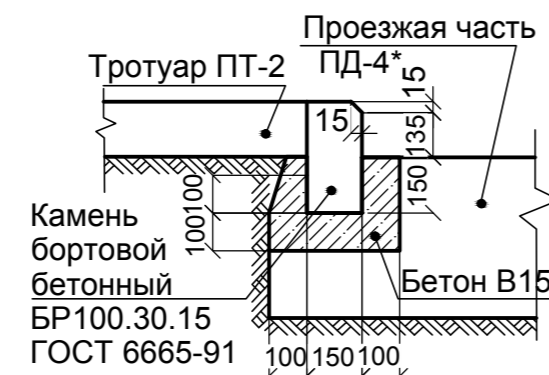
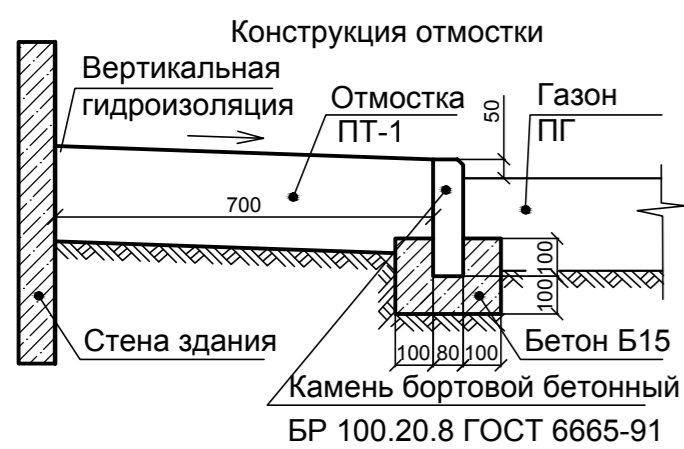

ДЕТАЛЬ УСТРОЙСТВА ПОНИЖЕННОГО БОРДЮРА

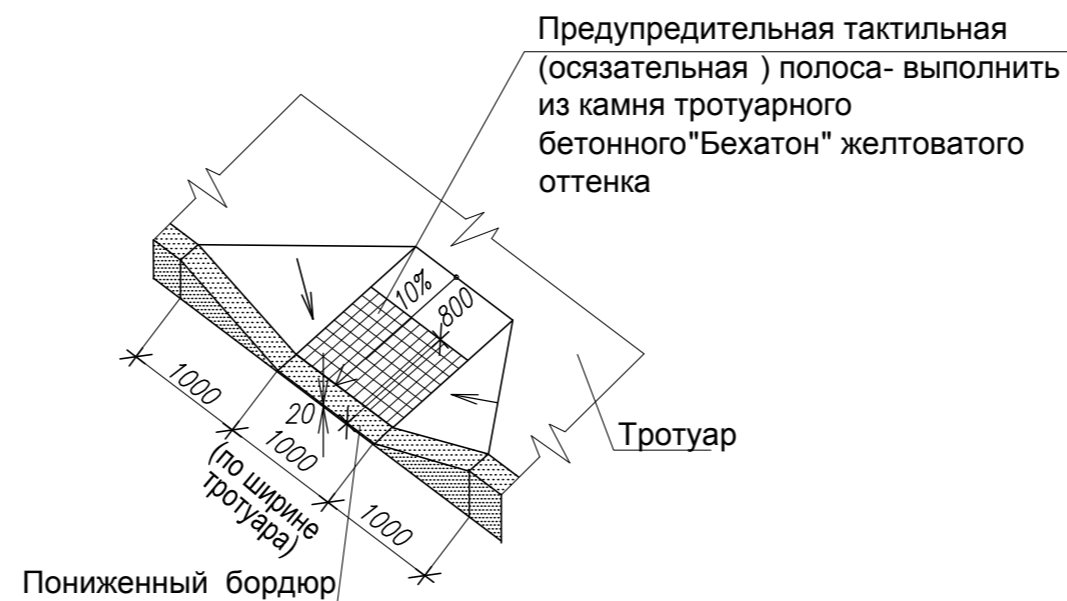

УСТРОЙСТВО ПАНДУСОВ НАПРОТИВ ПОДЪЕЗДОВ ЖИЛОГО ДОМА ГАГАРИНА 2Б

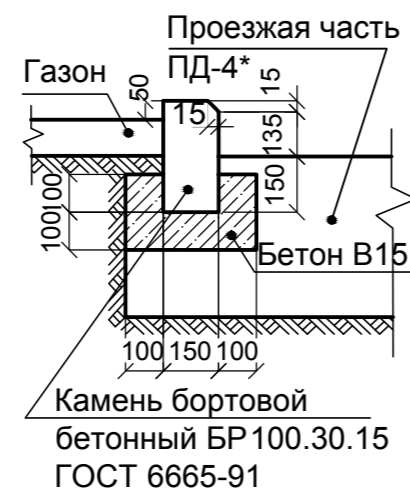
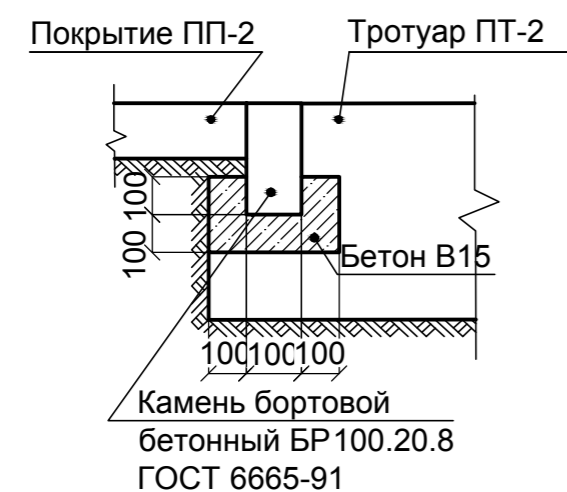
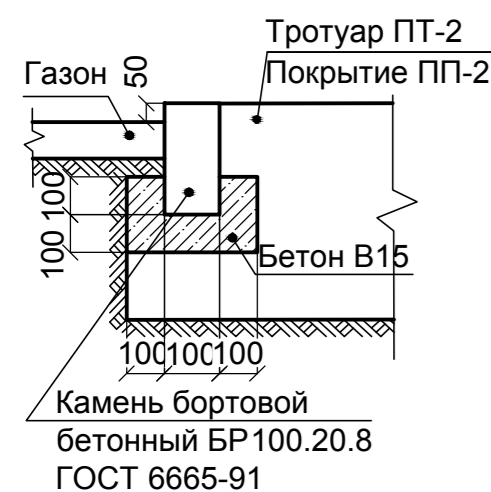
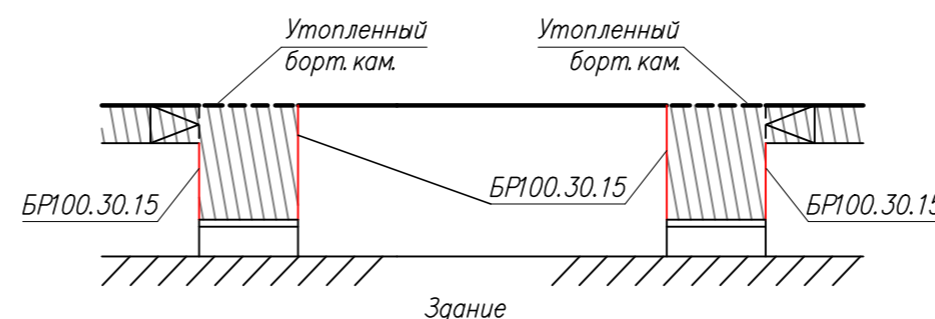

Примечание:

- 1). Система высот - Балтийская;
- 2). Система координат - местная;
- 3). Восстановить газон шириной 0,5-1,0м вдоль границ производства работ;
- 4). Существующее озеленение, попадающее в границы работ, рассадить в ближайший проектируемый газон;
- 5). Выполнить понижение бортового камня на всех устанавливаемых бортовых камнях в местах пересечения с тротуаром.

| | | | | |
|--|-----------|------|-------|---------|
| 196.04-03-18-ГП | | | | |
| г.Березовский, ул. Гагарина 2, 2а,2б | | | | |
| Изм. | Коп.уч. | Лист | Ндок. | Подпись |
| Разраб. | Полюяхтов | | | |
| Нор.контр. | Волков | | | |
| Нач.отд. | Полюяхтов | | | |
| Комплексное благоустройство дворовой территории | | | | Стадия |
| Разбивочный план проездов, тротуаров, дорожек, площадок. План расположения малых архитектурных форм и переносных изделий. М1:500 | | | | Лист |
| Техоснова | | | | Листов |
| Техоснова | | | | Р |
| Техоснова | | | | 3 |
| Техоснова | | | | 3 |

Сводная ведомость объемов работ в границах земельного участка жилого дома

| № | Наименование | Адрес | Гагарина, 2 | Гагарина, 2а | Гагарина, 2б | Внутри- дворовое пространство | |
|-------------------------------------|--|--------------------------------|-----------------|-----------------|-----------------|-------------------------------------|------------|
| | | | Ед. изм. | Кол-во | Кол-во | Кол-во | Кол-во |
| 1. Подготовительные работы | | | | | | | |
| 1 | Разборка суц. дорожных плит 1,5*6,0м | м ² /шт. | 234/26 | 180/20 | - | 36/9 | |
| 2 | Разборка суц. дорожного покрытия ПД-4* | м ² | 80 | - | 350 | 620 | |
| 3 | Разборка суц. бортового камня БР100.30.15 | м | 41 | - | - | 140 | |
| 4 | Разборка суц. тротуарных плит 1,5*3,0м | м ² /шт. | - | 45/10 | - | - | |
| 5 | Разборка бетонного тротуарного покрытия ПТ-2 | м ² | 41 | - | - | - | |
| 6 | Ремонт канализационных колодцев | № колодцев | 1-4 | - | 7, 8 | 5, 6, 9 | |
| 2. Земляные работы | | | | | | | |
| 1 | Устройство дорожного корыта ПД-4* глубиной 0,43м | м ² /м ³ | - | - | - | 1334/574 | |
| 2 | Устройство корыта под тротуар ПТ-2, глубиной 0,20м | м ² /м ³ | 4/1 | 92/18 | 39/8 | 448/90 | |
| 3 | Устройство корыта под газон ПГ, глубиной 0,15м : | м ² /м ³ | 219/33 | 80/12 | 122/18 | 1196/179 | |
| 4 | Устройство корыта под отмотку ПТ-1, глубиной 0,20м: | м ² /м ³ | - | - | 13/3 | - | |
| 5 | Устройство корыта под площадки ПП-2, глубиной 0,20м: | м ² /м ³ | - | - | - | 141/28 | |
| 6 | Устройство корыта под БР100.30.15, шир. 0,35м, глуб. 0,35м : | м ² /м ³ | 15/5 | 22/8 | 22/8 | 140/49 | |
| 7 | Устройство корыта под БР100.20.8, шир. 0,28м, глуб. 0,40м : | м ² /м ³ | 24/10 | 23/9 | 13/5 | 97/39 | |
| 3. Автодороги | | | | | | | |
| 1 | Устройство асфальтобетонного покрытия ПД-4* | м ² | 156 | 177 | 237 | 1990 | |
| 2 | Устройство бетонного бортового камня. Тип БР100.30.15 | м | 84 | 62 | 48 | 540 | |
| 4. Тротуары | | | | | | | |
| 1 | Устройство тротуара из асфальтобетона ПТ-2 | м ² | 203 | 137 | 39 | 448 | |
| 2 | Устройство бетонного бортового камня. Тип БР100.20.8 ПТ-2 | м | 87 | 82 | 29 | 272 | |
| 3 | Устройство бетонного бортового камня. Тип БР100.30.15 ПТ-2 | м | - | - | 15 | - | |
| 4 | Устройство отмотки из асфальтобетона ПТ-1 | м ² | - | - | 13 | - | |
| 5 | Устройство бетонного бортового камня. Тип БР100.20.8 ПТ-1 | м | - | - | 18 | - | |
| 5. Площадки | | | | | | | |
| 1 | Площадки (детские, спортивные, хозяйственные): ПП-2 | м ² | - | - | - | 141 | |
| 2 | Устройство бетонного бортового камня. Тип БР100.20.8 ПП-2 | м | - | - | - | 73 | |
| 6. Озеленение | | | | | | | |
| 1 | Газон обыкновенный ПГ | м ² | 219 | 80 | 122 | 1196 | |
| 7. Малые архитектурные формы | | | | | | | |
| № | Наименование | Артикул | Примечание | Кол-во | Кол-во | Кол-во | Количество |
| 1 | Скамья | 2211 | КСИЛ или аналог | - | 2 | - | - |
| 2 | Урна | 1311 | КСИЛ или аналог | - | 2 | - | - |
| 3 | Светодиодный светильник | | шт. | 4 | - | 1 | - |

Инд. N подл.

Подпись и дата

Взаим. инв. N

| | | | | | |
|------|------|------|-------|---------|------|
| | | | | | |
| Изм. | Кол. | Лист | N док | Подпись | Дата |

196.04-03-18-ГП

Лист

Устройство фундаментов под малые архитектурные формы

Фундамент под скамью 2211
6шт. на элемент

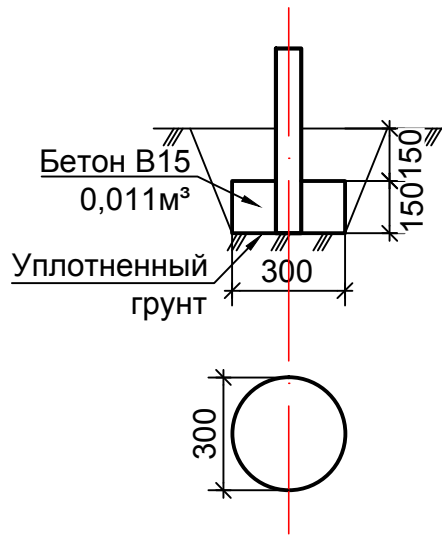

Фундаменты разработаны по паспортам изделий.
Фундамент под урну не требуется.

| | | | | | | |
|--------------|----------------|------|-------|---------|------|---------------|
| Инв. N подл. | Подпись и дата | | | | | Взаим. инв. N |
| | | | | | | |
| Изм. | Кол. | Лист | N док | Подпись | Дата | Лист |
| | | | | | | |